

MUSSAN GROUP MAKİNA

İTHALAT İHRACAT SANAYİ VE TİCARET LİMİTED ŞİRKETİ

Yolgören Mahallesi Dede Korkut Caddesi Araklı Yeni Sanayi Sitesi D blok No:2/1, 61600 Araklı/Trabzon/ Türkiye
Türkçe - İngilizce - Arapça - Fransızca – Gürcüce -Rusça Santral: +90 544 747 74 63 Mail: info@mussangroup.com

Sayın yetkili;

Öncelikle ürünlerimizle ilgilendiğiniz için teşekkür eder ve sizlere 1 basımda 4 adet 20 cm briket taşı çıkartan briket-parke taşı makinesi hakkındaki teknik detayları sunmaktan memnuniyet duyarız. Saygılarımızla,
MUSSAN MAKİNA

Dosya No: 2021-04
Sayfa: 1-6

MG4.1 BRİKET/ PARKE TAŞI MAKİNESİ

Yarı Otomatik Briket/Parke Taşı Makinesi: Hidrolik ve mekanik çalışma sistemli tek harç kovalı makinedir. Yüksek titreşim gücüyle istenilen taş çeşitlerini yüksek kalitede üretir. İsteddiğiniz her türlü taş kullanım kolaylığı sayesinde pratik olarak üretebilirsiniz. 24 saat çalışma esasına göre tasarlanmıştır. Tesiste kullanılan toplam güç 30kw'tır. Kalıp değiştirerek minimum 5 cm, maksimum 30 cm yüksekliğe kadar her türlü tek katmanlı beton parke taşı (kilit taşı), briket taşı, bims taşı, geçmeli bims taşı, straforlu briket taşı, bordür taşı, yağmur oluğu, asmolen ve asmolen baca taşı çeşitlerini üretebilir. Üretilen taş için gerekli hammaddeler su, çimento, kum, ponza, mıcır, taş tozu ve strafordur. İstenilen ürüne göre bu hammaddeler eklenip çıkartılabilir.

Sevkiyat - Kurulum - Personel ve Eğitim:

- Makine, 1 adet kalıp, mikser, bant ve 3 adet ürün taşıma arabasının toplam sevkiyat hacmi 1 ADET 20'lik HQ Konteynerdir.
- Kurulum ve dinlendirme sahası minimum 700 m² olmalıdır. Beton zemin alanın en az 1/3 ü oranında olmalıdır. Kurulum yapılmadan önce gerekli olan elektrik ve su tesisat alt yapısı tamamlanmış olmalıdır. Makine kurulacak alanın çatı kapatma zorunluluğu yoktur ancak makine ve mikserin harç kovalarının üzeri açık olduğundan kapatılması tavsiyemizdir.
- Üretim için gerekli personel sayısı en az 1 en fazla 4 Kişiden. (1 kişi makine, 1 kişi mikser, 2 kişi el arabası) oluşmaktadır. Personele üretim aşamasındaki gerekli bütün bilgiyi firmamız ücretsiz olarak vermektedir.

Teknik Destek, Garanti ve Yedek Parça: Firmamız tarafından istenilen yabancı dilde video teknik desteği sağlanmaktadır. Ayrıca video teknik desteğin yetersiz kaldığı durumlarda saha bakım ve onarım desteği verilmektedir. Makine ve Ekipmanların 2 (iki) yıl garantisi vardır. Her türlü yedek parça stoğu mevcuttur. Daha detaylı bilgi almak için web sitemizi ziyaret edebilir ya da +90 544 747 74 63 müşteri temsilcinizle görüşebilirsiniz.



MAKİNE	MİKSER	KONVEYÖR BANT	KALIP	ÜRÜN ARABASI
				

MUSSAN GROUP MAKİNA İTHALAT İHRACAT SANAYİ VE TİCARET LİMİTED ŞİRKETİ

Yolgören Mahallesi Dede Korkut Caddesi Araklı Yeni Sanayi Sitesi D blok No:2/1, 61600 Araklı/Trabzon/ Türkiye
Türkçe - İngilizce - Arapça - Fransızca - Gürcüce Rusça Santral: +90 544 747 74 63 Mail: info@mussangroup.com

GTİP KODU: 847480900012 - ARAKLI V.D. 6241367086

MUSSAN GROUP MAKİNA

İTHALAT İHRACAT SANAYİ VE TİCARET LİMİTED ŞİRKETİ

Yolgören Mahallesi Dede Korkut Caddesi Araklı Yeni Sanayi Sitesi D blok No:2/1, 61600 Araklı/Trabzon/ Türkiye
Türkçe - İngilizce - Arapça - Fransızca – Gürcüce -Rusça Santral: +90 544 747 74 63 Mail: info@mussangroup.com

KAPASİTE BİLGİLERİ			
ÜRÜN CİNSİ	1 PALETTE Kİ ADET	8 SAATLİK KAPASİTE	24 SAATLİK KAPASİTE
Briket 200 X 400 X 200	4 Adet	4.000 Adet	12.000 Adet
Briket 150 X 400 X 200	6 Adet	6.000 Adet	18.000 Adet
Briket 100 X 400 X 200	8 Adet	8.000 Adet	24.000 Adet
Asmolen 250 X 400 X 200	3 Adet	3.000 Adet	9.000 Adet
Kilit Parke Taşı	12 Adet	300 m ²	900 m ²
Dönel Parke Taşı	12 Adet	300 m ²	900 m ²
Dikdörtgen Parke Taşı	20 Adet	400 m ²	1.200 m ²
Bordür 150 x 700 x 300	1 Adet	1000 Adet	3.000 Adet

MG4.1 BRİKET/ PARKE TAŞI MAKİNESİ: Yarı otomatik hidrolik kollar ile makinenin bütün hareketlerini operatör kontrol eder. Kullanım kolaylığı ile pratik ve işlevseldir. İstenirse tam otomatik PLC kontrollü olarak da üretilebilir. Kalıp değiştirmek suretiyle her çeşit briket, bordür taşları ve parke taşları gibi beton elemanlarını seri bir şekilde üretir. 1 palet baskı süresi 27 saniyedir. yüksek mukavemette ST 52 , 4 mm yada 6 mm kalınlıkta (isteğe bağlı) çelik profilden üretilmektedir. Güçlü gövde yapısı ile daha ağır, uzun ömürlü ve dayanıklıdır. Ana şase tek taraftan açılabilir. Harç arabası alt tabla sacları: ST 52 A1 Kalite, harç arabaları ST 52 A1 Kalite, araba denge kolu rulmanlı yatakları SKF veya FAG çelik olarak üretilmektedir. Makine üzerindeki tüm tekerlekler karbon oranı yüksek CK-45 VE 4140 olarak üretilmiştir. Hidrolik ünite blokları İndüksiyon ile yüzey sertleştirme ve hassas karbonlama işlemi yapılmıştır. Vibratörlerin içinde yüksek devire ve ısıya dayanıklı rulmanlar kullanılmaktadır. Hidrolik pompa Hema döküm gövdedir. Hidrolik hortumlar İtalyan üretimdir. Hidrolik sistemi mutlaka test edildikten sonra makinaya montajı sağlanır. Makinamızda kullanılan hidrolik pistonlar CNC LAZER (bilgisayarlı numerik kontrol) makinalarda işlenmektedir. Bu şekilde ağır hizmete uygun, uzun ömürlü ve dayanıklıdır. Kolon milleri 80 mm çapında 2 adet krom mil ile yataklanmıştır. Tüm vibrasyonlar özel sönümleme sistemi ile makine gövdesine minimum titreşim verir.

TEKNİK ÖZELLİKLER			
Harç kova sayısı ve kapasitesi	Tek Kova / 0,5 m ³	Kontrol sistemi	Operatör Kontrollü
Üretim Kapasitesi	100-120 Palet / Saat	Hidrolik Motor Gücü	2,2 Kw
Palet Ölçüsü	60 x 120 x 4 cm	Motor sayısı	3
Makine boyutları	290 cm / 135 cm / 240 cm	Motor markaları	GAMAK / ISO, CE, EAC, TSE SERTİFİKALI
Makine ağırlığı	2.100 Kg	Pompa Debisi	3,9 lt / dk
Vibrasyon gücü	2,2 Kw x 2 Adet	Hidrolik yağ tankı kapasitesi	40 Lt
Vibrasyon hızı	3000 d/dk	Hidrolik Basıncı	150 Bar
Ürün minimum yükseklik	5 cm	Ürün maksimum yükseklik	30 cm

MİKSER: İçerisine konulan beton karışımını en kısa sürede karıştırıp, maksimum homojenlik sağlar. Mikserde ISO, CE, EAC, TSE KALİTE 1 adet Türk Malı (Gamak Motor) 22 kw 500 devir motor ve 1 adet Türk Malı Redüktör (Yılmaz Redüktör) kullanılmaktadır. Çelik konstrüksiyon gövdeleri ve karıştırıcı paletler yüksek aşınma dayanımına sahip NiHard 4 çelik dökümdür. En yüksek dayanımı ve kullanım ömrünü sağlayacak şekilde tasarlanmıştır. PAN tipi alttan şanzımanlıdır. Yandan karıştıran CEBRİ model ve TWİN SHAFT imalatımızda vardır. Geniş bakım kapakları, cıvatalı değiştirilebilir zırhlar ile kolay bakım olanağı sağlar. Değiştirilebilen yüksek dayanımlı mikser içi aşınma parçaları mevcuttur. Kol ucu paletlerde - taban ve aşınan yüzey saclarında hardox ya da st 52 kalite malzeme kullanılmaktadır. Tahliye sistemi isteğe göre alt kapağında bulunan pnömatik piston ve joistik kol ile boşaltım işlemi gerçekleştirilir. İsteğe göre mikser içi Hardox - SSAB (İsveç) marka yüksek aşınma dayanımlı değiştirilebilir zırhlar ile kaplatılabilir. Boşaltım sistemi manuel, pnömatik (hava ile çalışan) ve hidrolik sistem olarak tercih edilebilir. 2 veya daha çok boşaltma kapağı, manuel numune alma, yüksek basınçlı mikser içi yıkama vb gibi opsiyonel ekipmanlar eklenebilmektedir.

Ağırlık: 1000 kg, **Çap:** 175 cm, **Yükseklik:** 140 cm



MUSSAN GROUP MAKİNA

İTHALAT İHRACAT SANAYİ VE TİCARET LİMİTED ŞİRKETİ

Yolgören Mahallesi Dede Korkut Caddesi Araklı Yeni Sanayi Sitesi D blok No:2/1, 61600 Araklı/Trabzon/ Türkiye
Türkçe - İngilizce - Arapça - Fransızca – Gürcüce - Rusça Santral: +90 544 747 74 63 Mail: info@mussangroup.com



KONVEYÖR BANT: Mikserden çıkan hammaddeyi makineye aktaran ekipmandır. Ana şase ISO 9001 kalite olarak 40 x 80 x 3mm profil ve 5mm. sacdan yapılmıştır. Hammadde kaybını engelleyici stok kefelidir. Bant lastiği 4 kat 8 mm. kort bezlidir ayrıca hammadde sabitleyici tırtıllı desen olarak imal edilmiştir. Her türlü sert malzemeye, aleve ve ısıya dayanıklı ayrıca fiziksel yıpranmalara da dayanıklı olarak yapılmıştır. Bantın nem çekme oranı minimumdur. Kaplaması TS 547 standardındadır. Ruloları 3'(ø 60mm) dir. Rulo istasyonları 75 cm de bir kullanılmıştır. Manuel olarak sökülüp ayarlanabilir. Konveyörde ISO, CE, EAC, TSE KALİTE Türk Malı (Gamak Motor) 2.2 kw motor ve Türk Malı Redüktör (Yılmaz Redüktör) kullanılmaktadır.

Ağırlık: 100 kg, **Uzunluk:** 500 cm, **En:** 50 cm, **Kalınlık:** 30 cm

MAKİNE KALIBI: İleri teknoloji kullanarak çizilen kalıpları el değmeden, sıfır hata ile CNC LAZER bilgisayarlı numerik kontrollü makinelerde din normunda ST 42 / alman teknolojisi çeliklere işliyoruz. İndüksiyon sertleştirme işlemleri ve hassas karbonlama işleminden sonra ANTI AŞINMA özelliğine sahip parke taşı (kilit taşı), briket taşı, bims taşı, geçmeli bims taşı, strafolu briket taşı, bordür taşı, yağmur oluğu, asmolon ve baca taşı kalıbı elde ediyoruz.

Ağırlık: 120 kg, **Yükseklik:** 35 cm, **Boy:** 120 cm, **En:** 60 cm

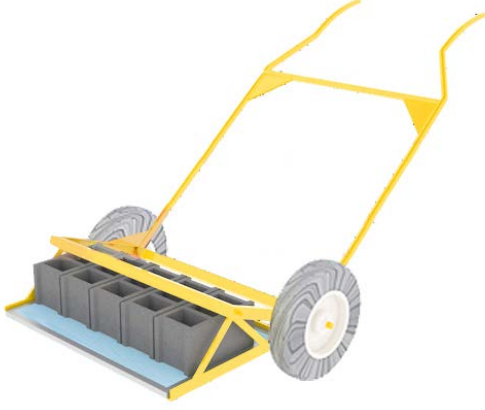

ÜRÜN TAŞIMA ARABASI: Makineden palete baskısı gerçekleşen ürünlerin kuruma sahasına taşınmasını sağlar. Üretim paletlerinin ebatlarına göre tasarlanmaktadır. Bir insanın ürünü taşımaya en kolay ve rahat taşınabilmesi için tasarlanmıştır. Hızlı hareket için büyük inç, her türlü zeminde rahat hareket için havallı lastikler tercih edilmiştir. Şasesi 34 lük borudan imal edilir. Palet taşıyan haznesi 4mm sacdır.

Ağırlık: 40 kg, **Yükseklik:** 150 cm, **Boy:** 120 cm

MUSSAN GROUP MAKİNE Firmamız Trabzon'daki modern tesisimizde her türlü briket – parke – bims – beton makinaları ve kalıp taleplerine cevap verecek şekilde ticari hayatına devam etmektedir. Yurtiçi ve Yurtdışında briket-parke-bims ve beton santrali satışı ve teknik destekle sizin yanınızdayız. Satış öncesi ve sonrasında deneyimli İngilizce, Arapça, Fransızca ve Gürcüce satış temsilcilerimizle her zaman hazırız.

Ticari şartlar: Teslimat süresi, maksimum 45 iş günüdür. Operatör eğitimi ve operatörlük sertifikası ücretsiz olarak verilecektir. **Altyapı projesi;** Gerekliliği bilgileri alındıktan sonra ücretsiz olarak verilmektedir. **Devreye alma ve test üretimi;** Montaj ekibinin vize (gerekli ülkeler için) – ulaşım - transfer ve konaklama masrafları ile hidrolik üniteye kullanılacak yağ alıcıya aittir. **Nakliye;** kampanya fiyatları fabrika teslimi (ex work)'dür. Nakliye ve tüm sigorta masrafları alıcıya, yükleme masrafları satıcıya aittir. Firmamız müşterilerine yapılacak sevkiyatlarda tüm lojistik desteği sağlamaktadır. **Ödemeler;** Siparişte resmi sözleşme düzenlenerek % 40 luk peşin, % 30 luk bölümü ara ödeme ve % 30 luk bölümü teslimatta elden veya banka yolu ile tahsil edilir. **Sözleşmelerimiz;** Yurtiçi satışlarda sanayii ve ticaret odası – yurtdışı satışlarda ihracatçılar birliği tarafından onaylı olarak düzenlenmektedir. Uluslararası niteliğe ve geçerliliğe sahiptir. **Garanti;** İmalat hatalarına karşı tüm ürünlerimiz 2 yıl garantilidir. **Yedekler:** Müşterinin talebi üzerine yedek parçalar eklenip çoğaltılabilir.

NO	AÇIKLAMA	ADET	FİYAT (\$)	TOPLAM FİYAT (\$)
01	MG4.1 Briket/ Parke Taşı Makinesi	1	16.897	16.897
02	0.75 m ³ Mikser	1	5.172	5.172
03	Konveyör Bant (6.0 mt * 0,50 mt * 10 mm)	1	2.241	2.241
04	Briket - Parke Kalıbı Muhtelif Çeşitleri	1	1.897	1.897
05	Ürün Taşıma Arabası	3	322	966
► Fiyatlara KDV Dâhil Değildir.		Toplam	27.173 \$	

HESAP ÜNVANI	MUSSAN GROUP MAKİNA İTHALAT İHRACAT SAN. TİC. LTD. ŞTİ.
BANKA ADI	ALBARAKA TÜRK – DEĞİRMENDERE ŞUBE
HESAP CİNSİ - IBAN NO	DOLAR - TR93 0020 3000 0884 7693 0000 03
HESAP CİNSİ - IBAN NO	EURO - TR23 0020 3000 0884 7693 0000 02
HESAP CİNSİ - IBAN NO	TÜRK LİRASI - TR50 0020 3000 0884 7693 0000 01
SWIFT KODU	BTFH TR IS

MUSSAN GROUP
MAKİNA İTHALAT İHRACAT SANAYİ
VE TİCARET LİMİTED ŞİRKETİ
Yolgören Mahallesi Dede Korkut Cad.
No:55DB ARAKLI/TRABZON/TURKEY
ARAKLI V.D : 6241367086



MUSSAN GROUP

MUSSAN GROUP MAKİNA

İTHALAT İHRACAT SANAYİ VE TİCARET LİMİTED ŞİRKETİ

Yolgören Mahallesi Dede Korkut Caddesi Araklı Yeni Sanayi Sitesi D blok No:2/1, 61600 Araklı/Trabzon/ Türkiye
Türkçe - İngilizce - Arapça - Fransızca - Gürcüce - Rusça Santral: +90 544 747 74 63 Mail: info@mussangroup.com

MAKİNENİN ÜRETEBİLECEĞİ STANDART KALIPLAR

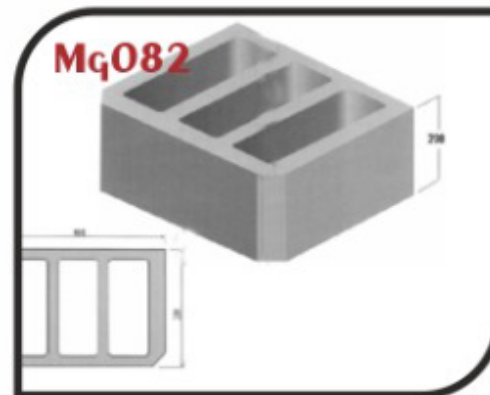
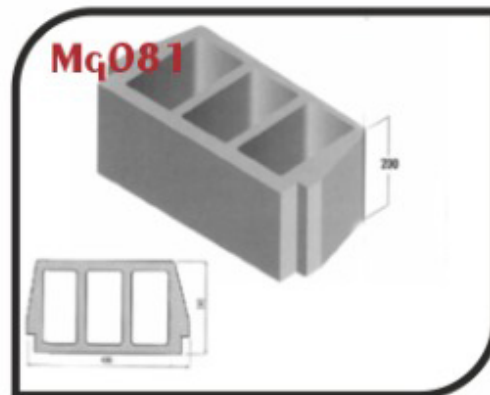
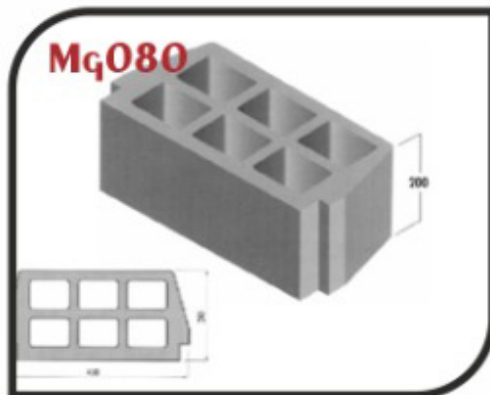
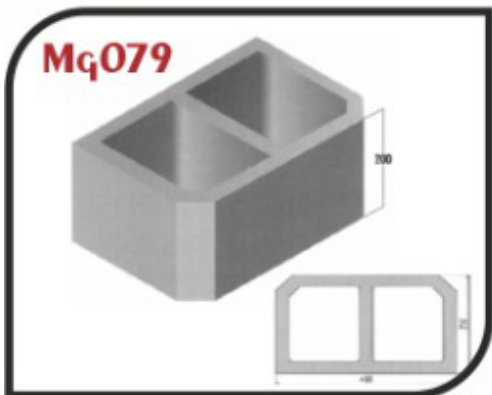
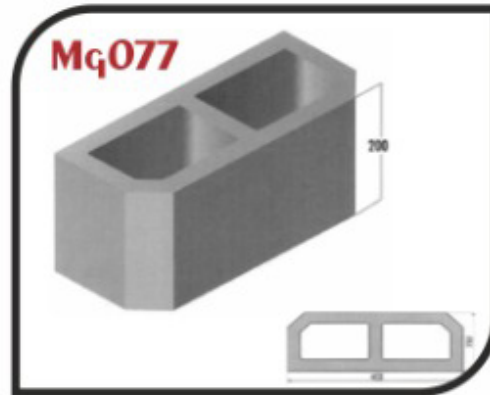
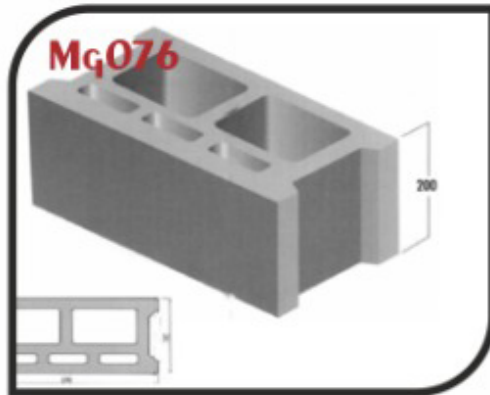
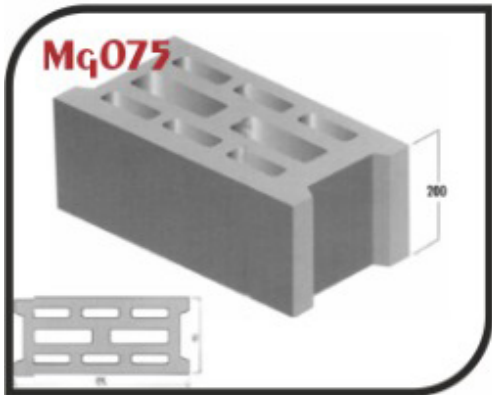
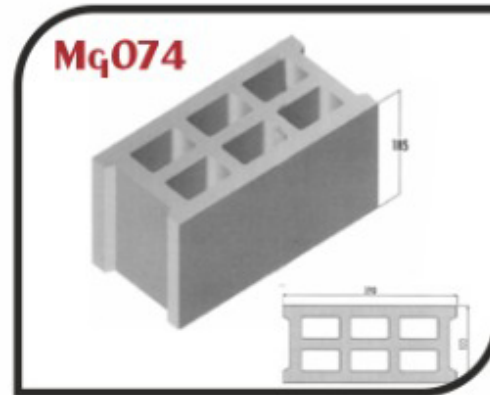
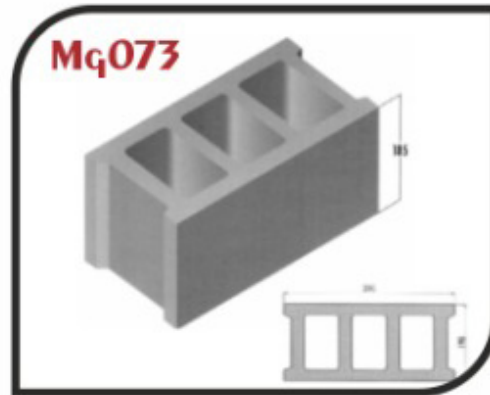
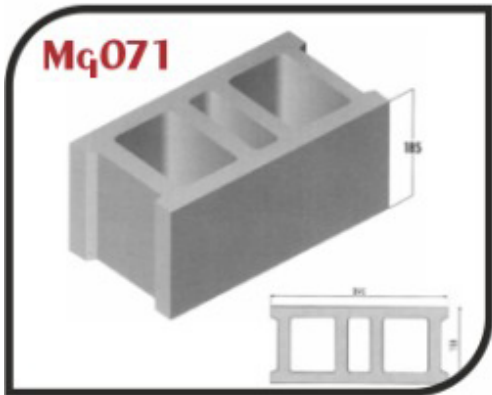
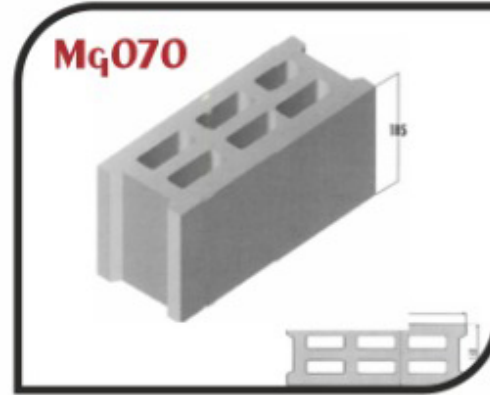
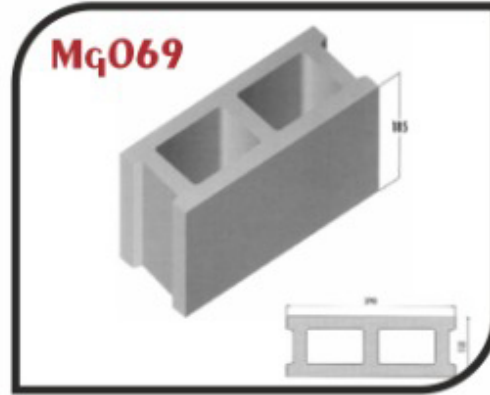
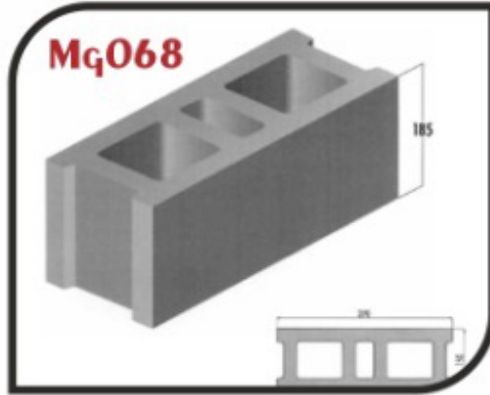
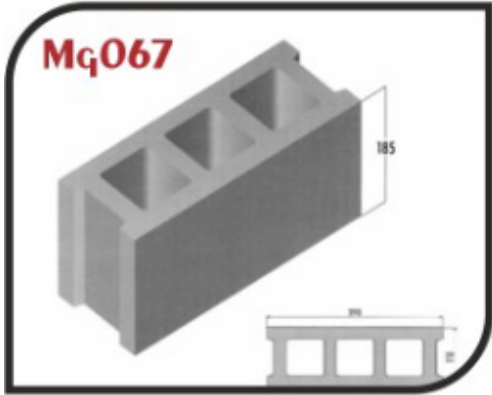
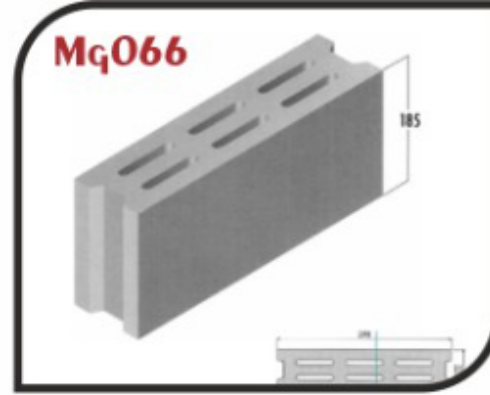
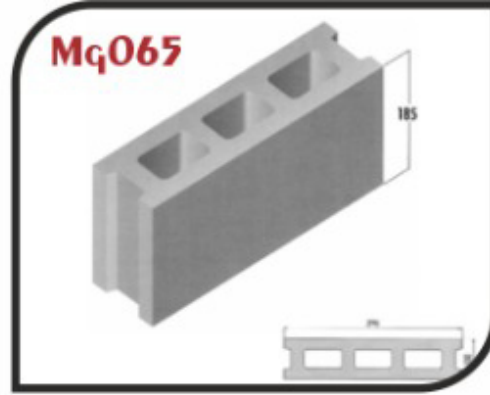
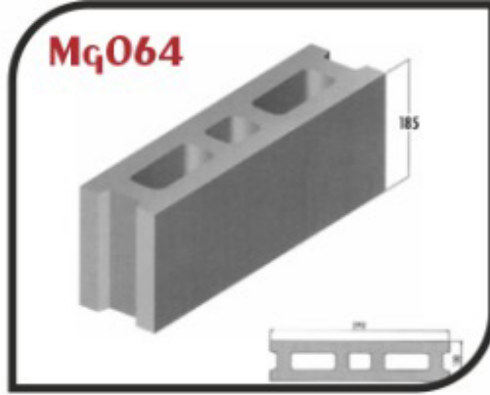
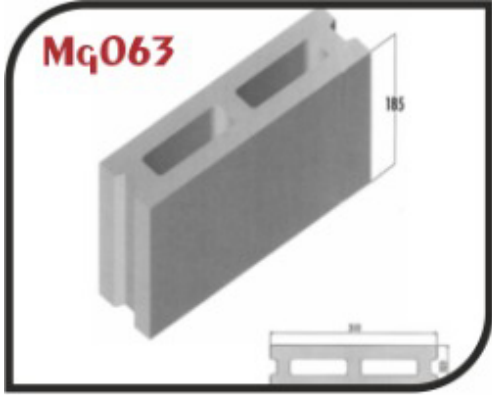

MUSSAN GROUP MAKİNA İTHALAT İHRACAT SANAYİ VE TİCARET LİMİTED ŞİRKETİ

Yolgören Mahallesi Dede Korkut Caddesi Araklı Yeni Sanayi Sitesi D blok No:2/1, 61600 Araklı/Trabzon/ Türkiye
Türkçe - İngilizce - Arapça - Fransızca - Gürcüce Rusça Santral: +90 544 747 74 63 Mail: info@mussangroup.com

GTİP KODU: 847480900012 - ARAKLI V.D. 6241367086

Mq001

ALAN (AREA) cm ²	1 m ² / Adet (pcs)
288,8	37

Mq002

ALAN (AREA) cm ²	1 m ² / Adet (pcs)
193,8	51

Mq003

ALAN (AREA) cm ²	1 m ² / Adet (pcs)
253,3	39

Mq004

ALAN (AREA) cm ²	1 m ² / Adet (pcs)
364,2	27

Mq005

ALAN (AREA) cm ²	1 m ² / Adet (pcs)
245	28

Mq006

ALAN (AREA) cm ²	1 m ² / Adet (pcs)
242,6	41

Mq007

ALAN (AREA) cm ²	1 m ² / Adet (pcs)
276,6	36

Mq008

ALAN (AREA) cm ²	1 m ² / Adet (pcs)
262,5	38

Mq009

ALAN (AREA) cm ²	1 m ² / Adet (pcs)
239,7	41

Mq010

ALAN (AREA) cm ²	1 m ² / Adet (pcs)
281,5	36

Mq011

ALAN (AREA) cm ²	1 m ² / Adet (pcs)
248,4	40

Mq012

ALAN (AREA) cm ²	1 m ² / Adet (pcs)
224	44

Mq013

ALAN (AREA) cm ²	1 m ² / Adet (pcs)
402	25
401,2	148
512,2	108

Mq014

ALAN (AREA) cm ²	1 m ² / Adet (pcs)
168	59
124	81
284,4	168

Mq015

ALAN (AREA) cm ²	1 m ² / Adet (pcs)
191	52

Mq016

ALAN (AREA) cm ²	1 m ² / Adet (pcs)
373,1	26

Mq017

ALAN (AREA) cm ²	1 m ² / Adet (pcs)
290	34

Mq018

ALAN (AREA) cm ²	1 m ² / Adet (pcs)
220	45

Mq019

ALAN (AREA) cm ²	1 m ² / Adet (pcs)
259	38

Mq020

ALAN (AREA) cm ²	1 m ² / Adet (pcs)
96,7	103

Mq021

ALAN (AREA) cm ²	1 m ² / Adet (pcs)
270	36

Mq022

ALAN (AREA) cm ²	1 m ² / Adet (pcs)
188	53

Mq023

ALAN (AREA) cm ²	1 m ² / Adet (pcs)
125	80
202	50

Mq024

ALAN (AREA) cm ²	1 m ² / Adet (pcs)
330	30

Mq058

Mq059

Mq060

Mq061

Mq062

Mç025

ALAN (AREA) cm ²	1 m ² Adet (pcs)
288	34

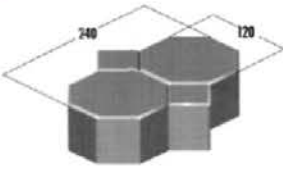
**Mç026**

ALAN (AREA) cm ²	1 m ² Adet (pcs)
288	34

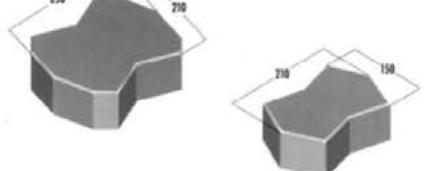
**Mç027**

ALAN (AREA) cm ²	1 m ² Adet (pcs)
400	24

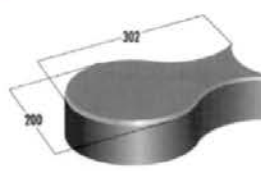
**Mç028**

ALAN (AREA) cm ²	1 m ² Adet (pcs)
288	34

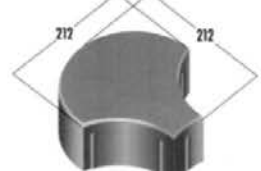
**Mç029**

ALAN (AREA) cm ²	1 m ² Adet (pcs)
208	43

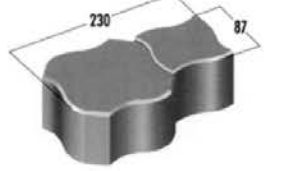
**Mç030**

ALAN (AREA) cm ²	1 m ² Adet (pcs)
442	22

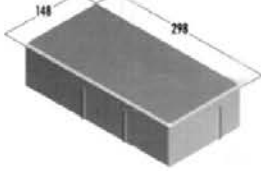
**Mç031**

ALAN (AREA) cm ²	1 m ² Adet (pcs)
143	7

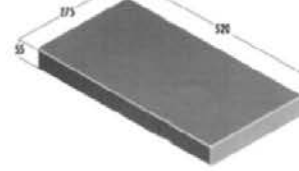
**Mç032**

ALAN (AREA) cm ²	1 m ² Adet (pcs)
254	39

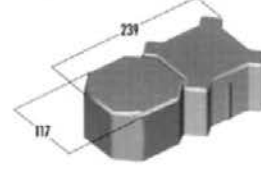
**Mç033**

ALAN (AREA) cm ²	1 m ² Adet (pcs)
184	54
80,7	124

**Mç034**

ALAN (AREA) cm ²	1 m ² Adet (pcs)
296,5	33

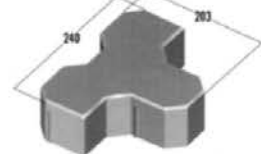
**Mç035**

ALAN (AREA) cm ²	1 m ² Adet (pcs)
270	37

**Mç036**

ALAN (AREA) cm ²	1 m ² Adet (pcs)
292	34

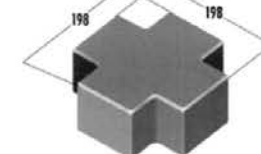
**Mç037**

ALAN (AREA) cm ²	1 m ² Adet (pcs)
209	38

**Mç038**

ALAN (AREA) cm ²	1 m ² Adet (pcs)
320	31

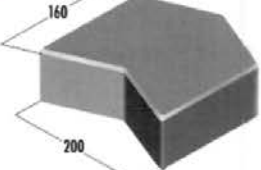
**Mç039**

ALAN (AREA) cm ²	1 m ² Adet (pcs)
204	39

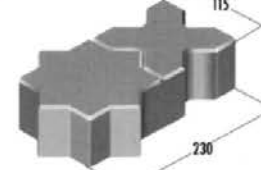
**Mç040**

ALAN (AREA) cm ²	1 m ² Adet (pcs)
212	47

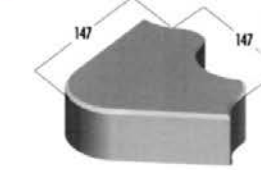
**Mç041**

ALAN (AREA) cm ²	1 m ² Adet (pcs)
219	46

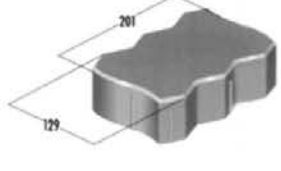
**Mç042**

ALAN (AREA) cm ²	1 m ² Adet (pcs)
428	23
173,8	169

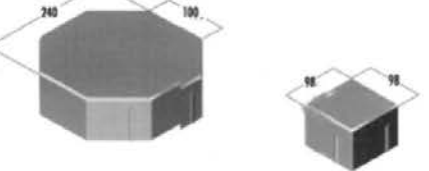
**Mç043**

ALAN (AREA) cm ²	1 m ² Adet (pcs)
303	31

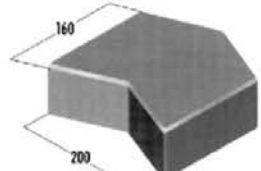
**Mç044**

ALAN (AREA) cm ²	1 m ² Adet (pcs)
274	36

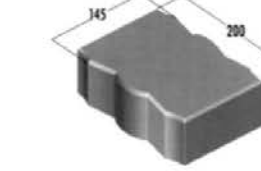
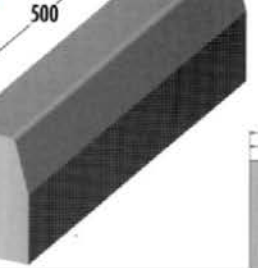
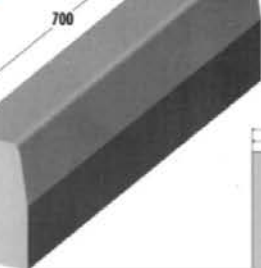
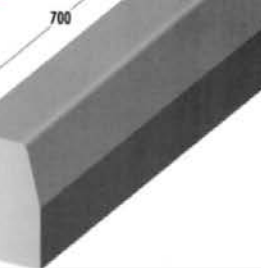
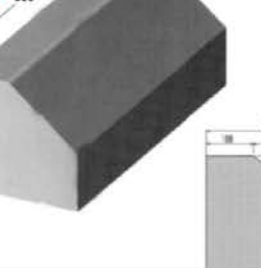
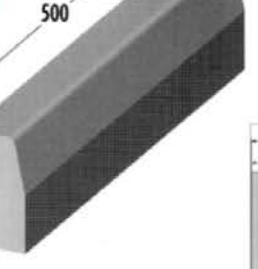
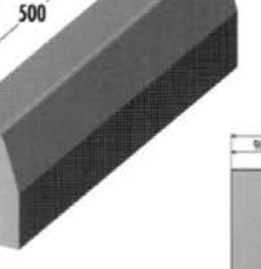
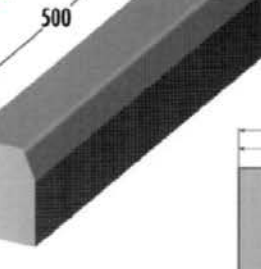
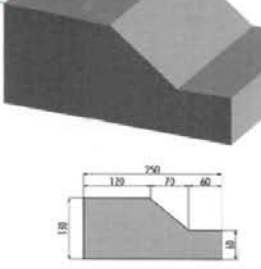
**Mç049****Mç050****Mç051****Mç052****Mç053****Mç054****Mç055****Mç056****Mç057**